

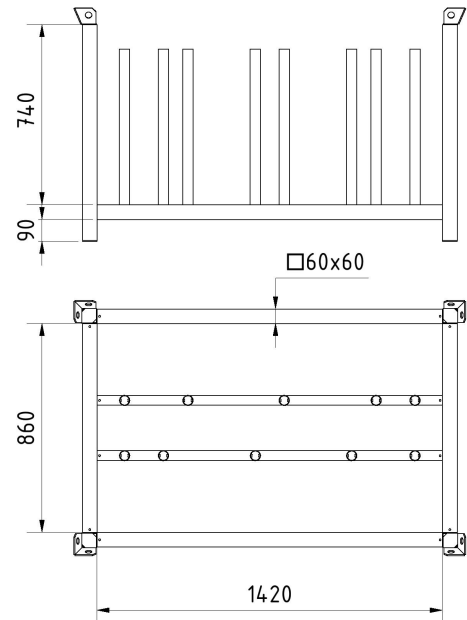

Artikelnummer/Itemnumber: 50116-5

Stapelpalette

Stacking pallet

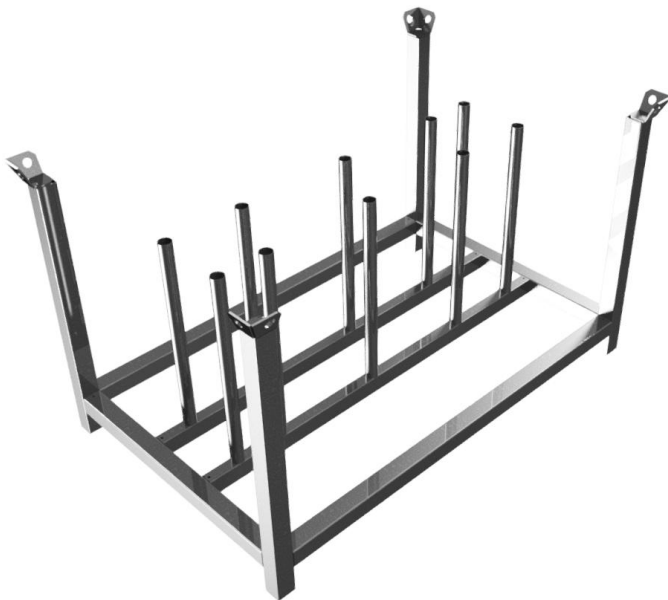

Artikelbeschreibung:

Stapelpalette mit robusten Stapelecken mit Bohrung zum Kranen, Standrohre und Querholme aus 60 x 60 mm Vierkantrrohr gefertigt zur Aufnahme 36 Stück Dreifußständern aus Rund- oder Vierkantrrohr
4-fach stapelbar Ausführung: verzinkt

Technische Daten:

Gewicht: 70,56 kg/St

item description:

Stacking pallet with robust stacking corners with hole for craning, standpipes and crossbars made of 60 x 60 mm square tube to hold 36 tripod stands made of round or square tube 4-fold stackable Version: galvanised

technical specifications:

weight: 70,56 kg/pc